

Rover K SMART

centre d'usinage à contrôle numérique



 **BIESSE**

Quand compétitivité
signifie investissement
minimum, résultat
maximum

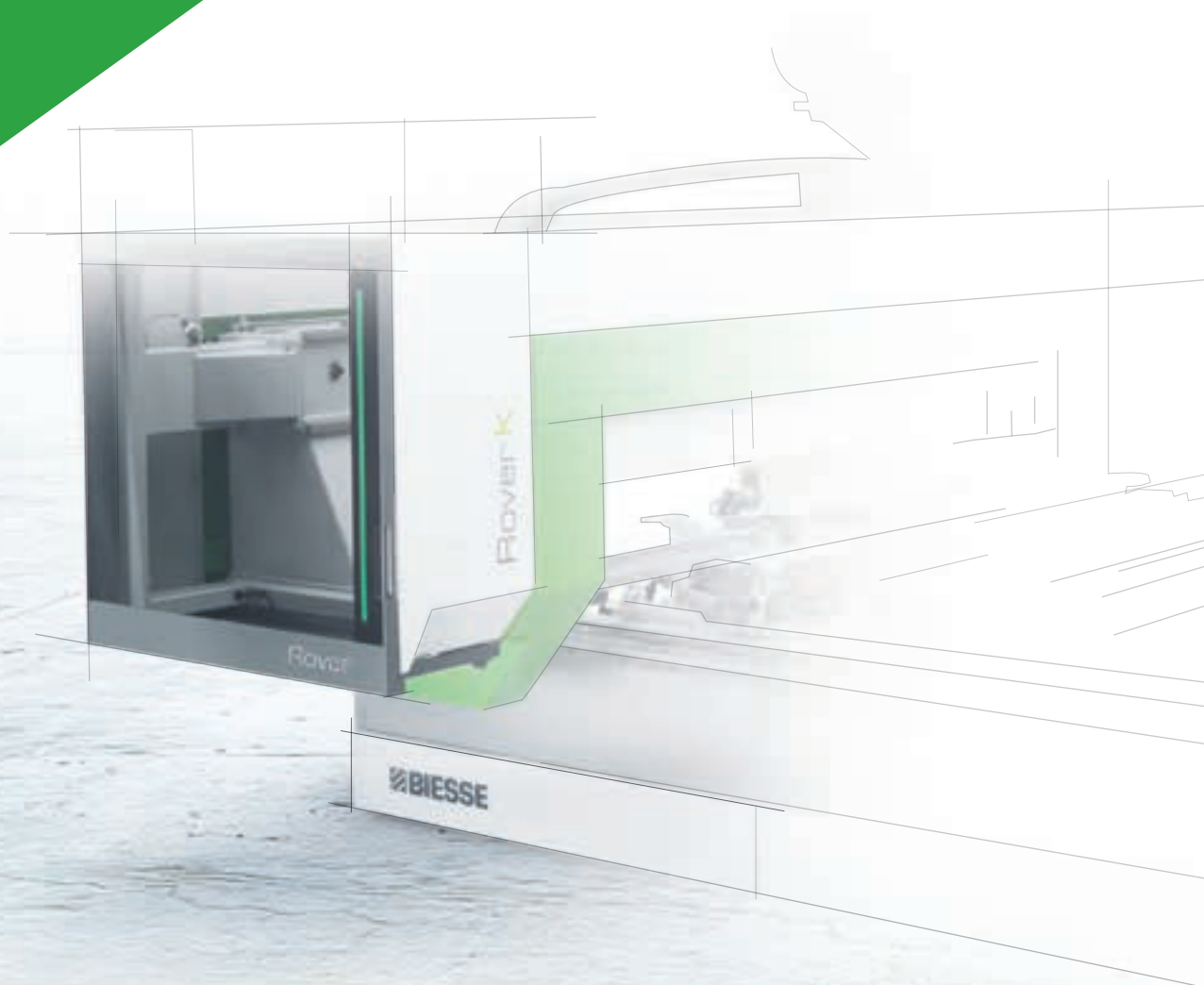

Made **In** Biesse

Le marché requiert

un changement dans les procédés de production permettant d'**accepter le plus grand nombre de commandes possibles**. Tout en maintenant de hauts standards de qualité, une personnalisation des pièces produites avec des **délais de livraison rapides et fiables**, le tout répondant aux exigences des architectes les plus créatifs.

Biesse répond

avec des **solutions technologiques** qui valorisent et supportent l'habileté technique et la connaissance des processus et des matériaux.

Rover K Smart est un centre d'usinage à commande numérique conçu pour l'artisan et les petites et moyennes entreprises qui recherchent la simplicité avec un investissement contenu.

- ▶ **Façonnages de panneau et bois massif avec une technologie unique.**
- ▶ **Facilité d'outillage et tenu maximale des pièces.**
- ▶ **Propreté de la pièce et de l'atelier.**
- ▶ **Sécurité maximale pour l'opérateur.**
- ▶ **La haute technologie devient accessible et intuitive.**

Puissante
et compacte



Rover K SMART
centre d'usinage à contrôle numérique

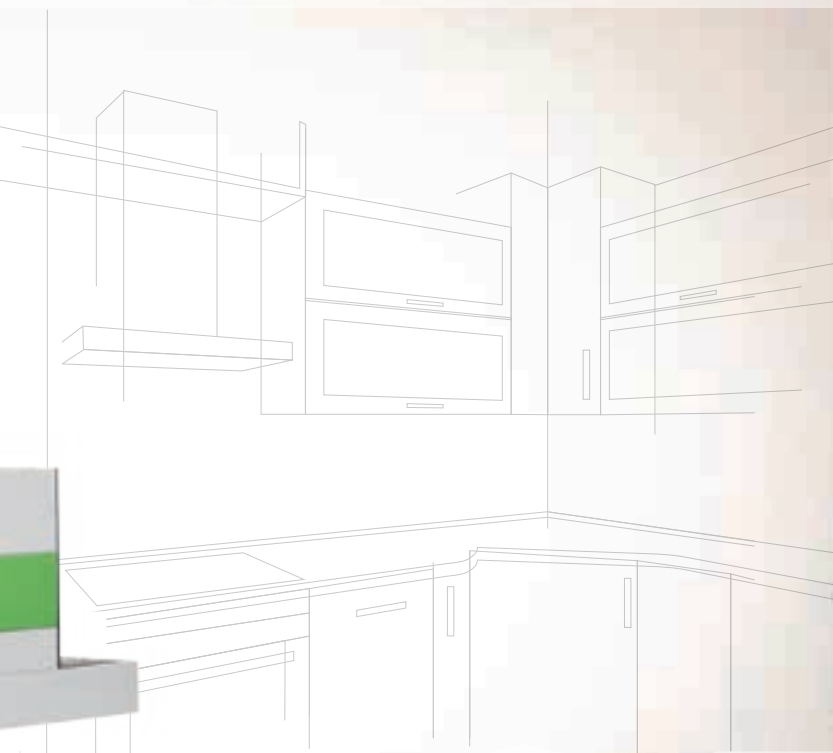

Façonnages de panneau et bois massif avec une technologie unique



Rover K Smart est équipé de 3 ou 4 axes indépendants et interpolants et peut être équipé d'agrégats capables d'exécuter tous types d'usinage sur les panneaux et les éléments en bois massif.





Les **composants** des configurations de la Rover K Smart sont les mêmes que ceux des solutions **haut de gamme**. L'électrobroche, la tête de perçage et les agrégats sont conçus et réalisés pour Biesse par **HSD**, entreprise leader dans son secteur à l'échelle mondiale.



Axe C Torque:
plus précis, plus rapide, plus rigide.

Facilité d'outillage et tenue maximale des pièces

Le plan de travail Biesse garantit une tenue optimale de la pièce et un outillage rapide.



Le **plan de travail ATS** innovant possède un design universel pour une grande flexibilité et une configuration rapide.



Le système d'accrochage rapide garantit un remplacement simple et rapide des modules du vide et Uniclamps utilisés pour bloquer les pièces étroites et particulièrement épaisses.



Étaux Uniclamp à système pneumatique.





Divers points de référence pour le façonnage de plusieurs pièces.



Le **Pick Up** permet d'équiper les magasins sur la machine.



Le **magasin outils à 16 places** permet d'avoir des outils et des agrégats toujours disponibles sans demander l'intervention de l'opérateur pour l'outillage en passant d'un façonnage à l'autre.

Technologie incontournable

La ligne Smart pour Rover est née pour répondre aux besoins de ceux qui recherchent des performances élevées avec un investissement contenu. Des composants de haut niveau, guides linéaires prismatiques, des plans de travail configurables avec des modules de différents types, mais surtout le champ de travail Y de 1500 mm et l'utilisation de la puissante électrobroche de 13 kW, font des Rover Smart les solutions les plus captivantes et uniques de leur catégorie. Fiabilité garantie et sûre grâce aux normes CE de série. Solution compétitive pour les façonnages de panneaux aux dimensions importantes.

ROVER

The background of the page is a close-up photograph of a machine's control panel. A prominent feature is a green rectangular label with the text "er K Smart" in white, sans-serif font. The label is slightly tilted. The machine's surface is dark grey or black, and there are some mechanical components visible in the upper left corner.

er K Smart

SMART LINE

Des solutions techniques de haut niveau pour obtenir des résultats importants avec la plus grande simplicité et sécurité d'utilisation. Binôme parfait entre technologie Biesse et génie italien.

Qualité constante du façonnage dans le temps



La double motorisation dans l'axe X permet d'atteindre des vitesses et des accélérations élevées tout en préservant une haute précision et une grande qualité de finition.

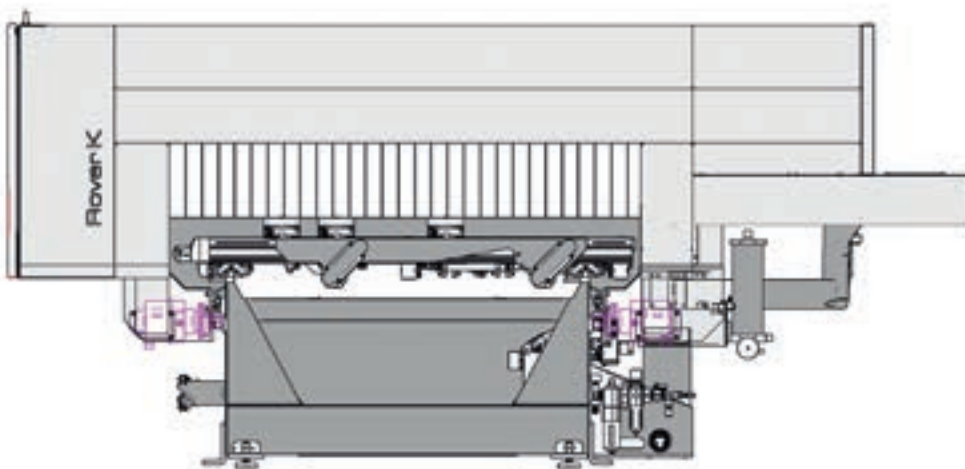

La structure Gantry a été conçue pour élever les standards de précision et de fiabilité dans l'exécution des façonnages. La solidité et l'absence de vibrations sont la garantie d'une qualité constante et durable de la pièce.

Propreté maximale de la pièce et de l'atelier

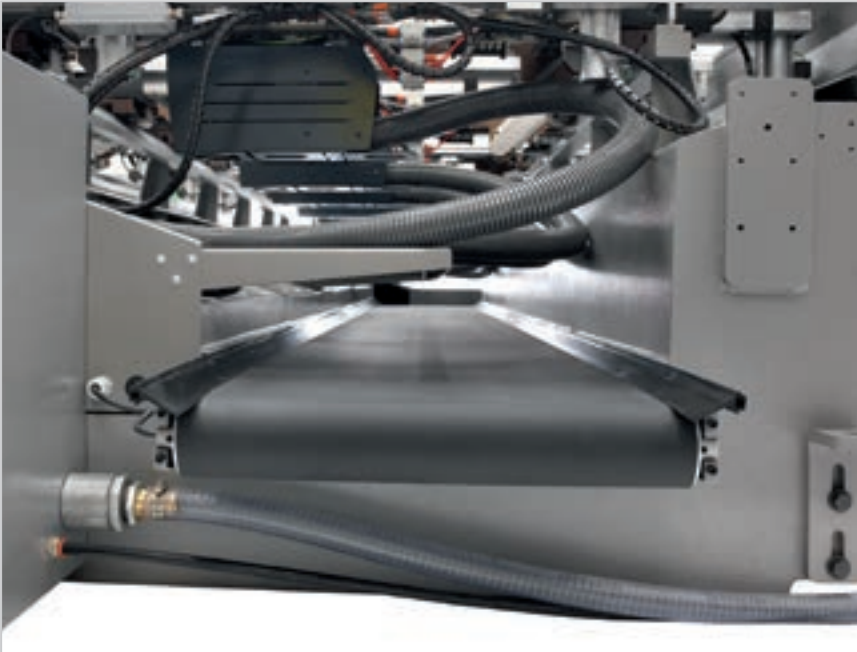

Tapis motorisé pour l'évacuation de copeaux et de déchets.



Coiffe d'aspiration réglable sur 6 positions.

Sécurité maximale pour l'opérateur

La protection intégrale des groupes opérateurs permet de travailler en toute sécurité en maintenant une visibilité optimale.



Sécurité active grâce aux tapis de détection sensibles: la machine continue à travailler toujours à la vitesse maximale et constante même lorsque l'opérateur est présent.



Rover K SMART



PC avec système d'exploitation Windows en temps réel et interface logiciel bSolid incluant un système anticollision.



Console à distance pour le contrôle direct et immédiat par l'opérateur.



Bande LED à 5 couleurs indiquant l'état de la machine en temps réel.

Design fonctionnel

Le portillon de protection en polycarbonate transparent antieffraction a été conçu pour garantir le maximum de visibilité à l'opérateur. Muni de LED à cinq couleurs pour indiquer l'état de la machine, il permet de surveiller aisément les différentes phases d'usinage en toute sécurité.

BIESSE IDENTITY

Une esthétique innovante et essentielle caractérise l'identité spécifique de Biesse. Binôme parfait entre la créativité et le génie italien.

ROVER

La haute technologie devient accessible et intuitive



bSolid est un logiciel CAO/FAO 3D qui permet d'exécuter, avec une seule plateforme, tous les types de façonnage grâce à des modules verticaux réalisés pour des productions spécifiques.

- ▶ **Conception en quelques clics et sans limites.**
- ▶ **Simulation du façonnage pour avoir une visualisation préalable de la pièce et être guidé dans sa conception.**
- ▶ **Réalisation virtuelle de la pièce afin de prévenir les éventuelles collisions, permettant d'équiper la machine de la meilleure façon possible.**

Visionner le spot **bSolid** sur : youtube.com/biessegroupp



bSolid



Les idées prennent forme et matière



bCabinet est le plug-in de bSuite pour la conception de l'ameublement. Il permet d'élaborer le design d'un espace et d'identifier rapidement les différents éléments qui le composent.

- ▶ Il permet de dessiner chaque meuble ou l'ameublement complet d'une pièce en toute simplicité.
- ▶ Intégration maximale avec bSuite pour passer de la conception à la production en quelques clics.
- ▶ Contrôle total et optimisation maximale du processus d'élaboration et de création de l'ameublement pour atteindre le plus haut niveau d'efficacité.

bCabinet



Configurabilité

Puissante et compacte, performante sur panneau et bois massif.

Une configuration complète et compacte du groupe opérateur, à même de satisfaire tous les façonnages dans le plus petit espace disponible.

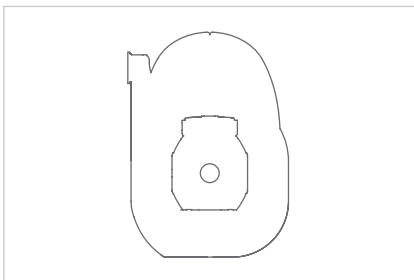

Électrobroche 13,2 kW.

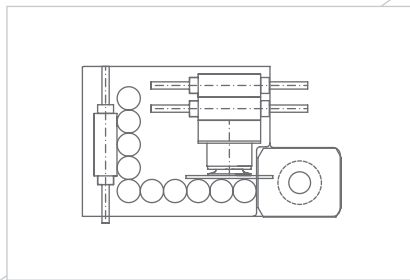

Tête de perçage BH17L.

Champs de travail

ROVER K SMART 1532	
	mm
X	3260
Y	1560
Z	165

Les données techniques et les illustrations ne sont pas contraignantes. Certaines photos peuvent illustrer des machines équipées d'options. Biesse Spa se réserve le droit d'apporter d'éventuelles modifications sans préavis.

Niveau de pression acoustique pondéré A (LpA) pour poste opérateur pendant le façonnage sur machine avec pompes à palettes LpA=79dB(A) Lwa=96dB(A) Niveau de pression acoustique pondéré A (LpA) pour poste opérateur et niveau de puissance acoustique (LwA) pendant le façonnage sur machine avec pompes à cames Lwa=83dB(A) Lwa=100dB(A) Incertitude de mesure K dB(A) 4

Le relevé a été effectué conformément à la norme UNI EN 848-3:2007, UNI EN ISO 3746: 2009 (puissance acoustique) et UNI EN ISO 11202: 2009 (pression acoustique poste opérateur) avec passage panneaux. Les valeurs reportées sont des niveaux d'émission sonore qui ne sont pas forcément des niveaux opérants sûrs. Bien qu'il existe une relation entre les niveaux d'émission sonore et les niveaux d'exposition, on ne peut pas l'utiliser pour déterminer s'il y a lieu d'exiger d'autres mesures préventives de sécurité. Les facteurs qui influencent le niveau réel d'exposition de l'opérateur comprennent tant la durée de l'exposition que les caractéristiques du lieu de travail, le nombre de machines qui travaillent et les autres travaux effectués dans le voisinage immédiat. Quoi qu'il en soit, ces renseignements pourront être utiles à l'utilisateur pour évaluer les risques et périls dérivant d'une exposition au bruit.

Données techniques

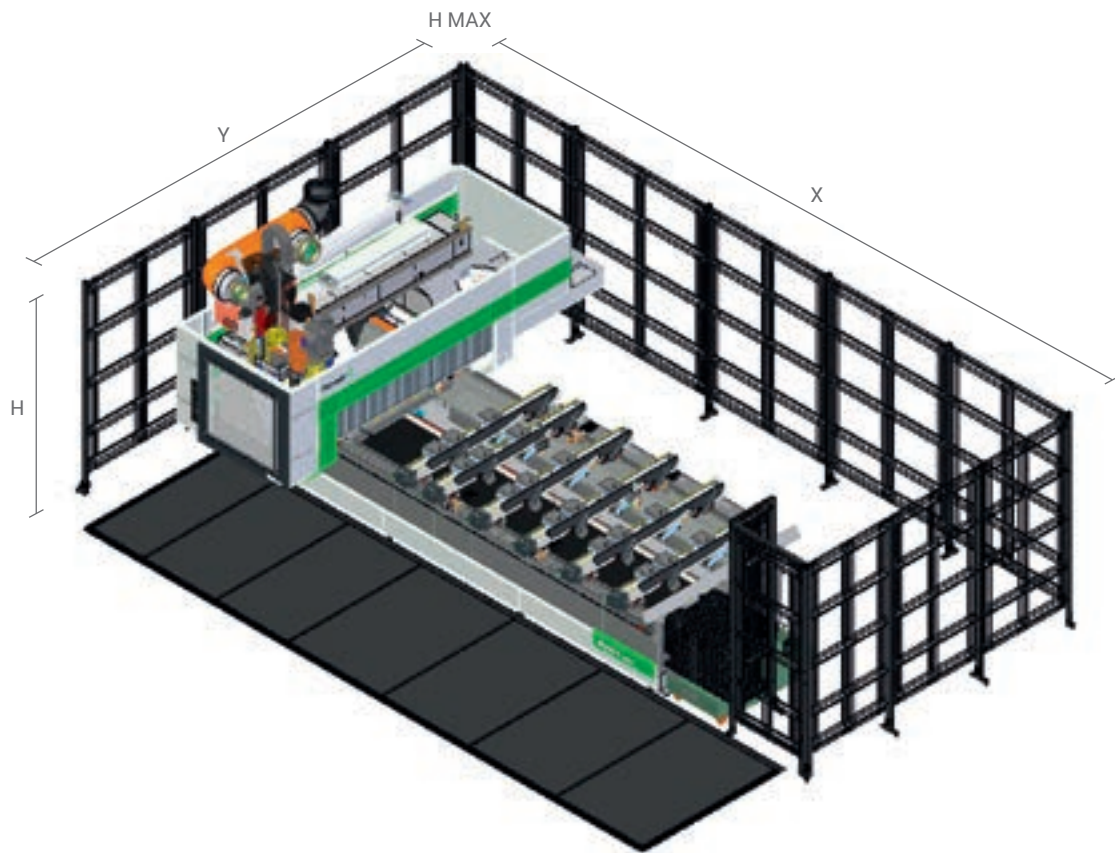

Encombrements

ROVER K SMART	
	mm
	CE tapis
X	6745
Y	4517
H	2000
H MAX	2400
Vitesse axes X/Y/Z	85/60/20 m/min
Vitesse vectorielle	104 m/min

Service & Pièces Détachées

Coordination directe et immédiate entre Service & Pièces Détachées des demandes d'intervention. Assistance Client avec un personnel Biesse dédié disponible au siège et/ou auprès du client.

Biesse Service

- ▶ Installation et mise en service des machines et des lignes.
- ▶ Centre de formation des techniciens Biesse, filiales, distributeurs et formation directement chez les clients.
- ▶ Révisions, optimisations, réparations, entretien.
- ▶ Résolution des problèmes et diagnostic à distance.
- ▶ Mise à jour du logiciel.

500 / techniciens Biesse en Italie et dans le monde.

50 / techniciens Biesse opérant en téléservice.

550 / techniciens Distributeurs certifiés.

120 / cours de formation multilingues réalisés chaque année.

Le Groupe Biesse soutient, entretient et développe des rapports directs et constructifs avec le client pour mieux connaître ses exigences, améliorer les produits et les services après-vente à travers deux divisions spécifiques: Biesse Service et Biesse Pièces Détachées.

Il peut compter sur un réseau mondial et sur une équipe hautement spécialisée afin d'offrir partout dans le monde des services d'assistance et des pièces de rechange pour les machines et les composants sur site et en ligne 24/24h et 7/7 jours.

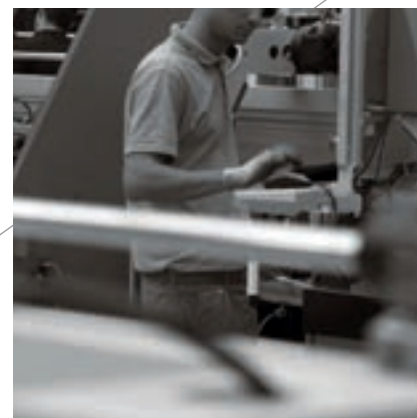

Biesse Pièces Détachées

- ▶ Pièces de rechange d'origine Biesse et kits de pièces de rechange personnalisées en fonction du modèle de machine.
- ▶ Support à l'identification de la pièce de rechange.
- ▶ Bureaux des transporteurs DHL, UPS et GLS situés à l'intérieur du magasin des pièces de rechange Biesse et retraits multiples journaliers.
- ▶ Délais d'exécution des commandes optimisés grâce à un réseau de distribution ramifié dans le monde avec des magasins délocalisés et automatiques.

87% / de commandes pour arrêt machine exécutées dans les 24 heures.

95% / de commandes exécutées dans les délais établis.

100 / techniciens chargés des pièces détachées en Italie et dans le monde.

500 / commandes gérées chaque jour.

Made **With** Biesse

Les technologies du Groupe Biesse accompagnent la force innovante et les processus de qualité totale de Lago.

Dans le marché affolé du design d'intérieur, Lago affirme son identité de marque émergente à travers des produits captivants et une ouverture à la fusion entre l'art et l'entreprise, unis à la recherche d'un développement durable. «Nous avons mis en œuvre toute une série de projets, ou plus exactement de pensées - affirme Daniele Lago - qui ont donné naissance à la Lago contemporaine: nous avons conçu le design comme une vision culturelle de toute la chaîne du business, et non pas du simple produit».

«Chez Lago, le mot clé est la flexibilité - déclare Carlo Bertacco, responsable de la production. Nous avons commencé

à introduire le concept de travail basé uniquement sur le vendu, ce qui nous a permis de limiter les espaces et de vider rapidement l'usine».

«Les machines que nous avons achetées - déclare encore Carlo Bertacco - sont de très belles installations, un investissement limité pour ce qu'elles offrent, et elles représentent un choix de philosophie orientée vers la production. Nous parlons d'un certain volume de production, de qualité Lago et de personnaliser ces installations le plus tard possible, lorsque le client le demande ; tels sont les principes de base de la production allégée».

*Source: IDM Industria del Mobile
Lago, notre client depuis 1999, est l'une des marques d'ameublement d'intérieur les plus prestigieuses du design italien dans le monde.*



<http://www.lago.it>



Biesse Group

In / 1 groupe industriel, 4 divisions et 8 sites de production.

How / 14 millions d'euros par an en R&D et 200 brevets enregistrés.

Where / 34 filiales et 300 agents/revendeurs sélectionnés.

With / clients dans 120 pays: fabricants d'ameublement et design, portes et fenêtres, composants pour le bâtiment, le secteur nautique et aérospatial.

We / 3.400 employés à travers le monde.

Biesse Group est une multinationale leader dans la technologie pour le façonnage du bois, du verre, de la pierre, du plastique et du métal.

Fondée à Pesaro en 1969 par Giancarlo Selci, elle est cotée en bourse dans le segment STAR depuis juin 2001.

 **BIESSEGROUP**

 **BIESSE**

 **INTERMAC**

 **DIAMUT**

MECHATRONICS

